



TECHNISCHE INFORMATIONEN

Rotationsdichtungen | Turcon® Roto Variseal®

Beschreibung

Die Turcon® Roto Variseal® ist eine einfach wirkende Dichtung, die aus einem U-förmigen Dichtungskörper und einer V-förmigen korrosionsbeständigen Metallfeder als Vorspannelement besteht. Die besonderen Merkmale der Roto Variseal® sind der Absatzflansch, über den die Dichtung axial verspannt und so gegen Mitdrehen gesichert ist, sowie die kurze und robuste dynamische Dichtlippe. Letztere bewirkt eine Reibungsreduzierung, deutlich verlängerte Standzeiten und eine gute Abstreifwirkung auch in hochviskosen Medien. Die Metallfeder gewährleistet die Vorpressung bei niedrigem Druck oder im drucklosen Zustand. Durch den

zunehmenden Systemdruck wird die hauptsächliche Dichtkraft erzeugt, so dass eine optimale Dichtwirkung vom drucklosen Zustand bis hin zur maximalen Druckbeaufschlagung sichergestellt ist.

Die Turcon® Roto Variseal® wird als einfach wirkende Rotationsdichtung in folgenden Bereichen eingesetzt:

- Rotierende Spritzmaschinen (Spritzgießmaschinen)
- Drehverteiler
- Schwenkmotoren in Pharmazie, Industrie und Werkzeugmaschinen

Vorteile

- Für rotierende, hin- und hergehende und statische Anwendungen
- Schutz vor Verdrehen
- Geringer Reibungskoeffizient
- Sitzt selbst bei oszillierender oder schraubenförmiger Bewegung fest in der Nut
- Hält raschem Temperaturwechsel stand
- Hohe Abriebfestigkeit
- Hervorragende Alterungsbeständigkeit
- Gute Abstreiffähigkeit



Technische Daten

Druck	:	15 MPa (bei dynamischer Beanspruchung) 25 MPa (bei statischer Beanspruchung)
Geschwindigkeit	:	bis zu 2 m/s (Rotation)
Temperatur	:	-100°C bis +260 °C
Druck unter dynamischen Bedingungen	:	max. 100 N/mm ² bei 25 °C max. 50 N/mm ² > 60 °C



TECHNISCHE INFORMATIONEN

Rotationsdichtungen | Turcon® Roto Variseal®

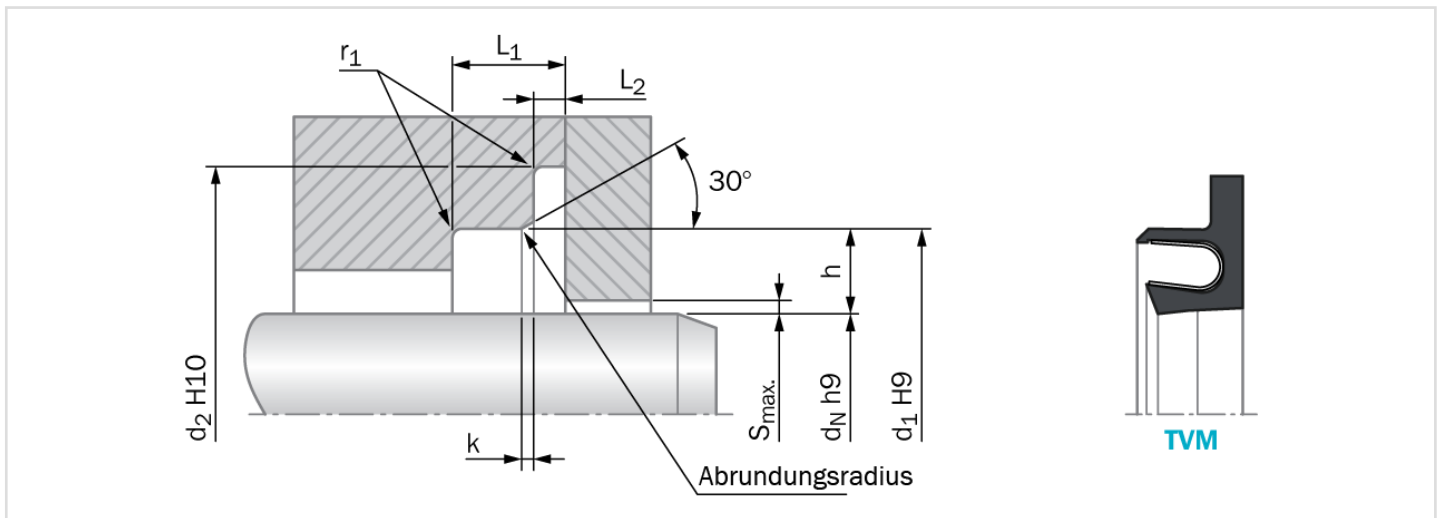

Einbaumaße - Standardempfehlungen

Serien Nr.	Wellen-Durchmesser d_N h9		d_1	h	d_2	L_1	L_2		k	r_1	Radiales Spiel S_{max}		
	Standardbereich	Erweiterter Bereich					Nut-Durchmesser	Nut-Tiefe			Flansch-Durchmesser	Nut-Breite	Flansch Nut Breite
			H9		H10	Min				Max			
TVM1	5.0 - 19.9	5.0 - 200.0	$d_N + 5.0$	2.50	$d_N + 9.0$	3.6	0.85	+0/-0.10	0.8	0.38	0.25	0.15	0.10
TVM2	20.0 - 39.9	10.0 - 400.0	$d_N + 7.0$	3.50	$d_N + 12.5$	4.8	1.35	+0/-0.15	1.1	0.38	0.35	0.20	0.15
TVM3	40.0 - 399.9	20.0 - 700.0	$d_N + 10.5$	5.25	$d_N + 17.5$	7.1	1.80	+0/-0.20	1.4	0.38	0.50	0.25	0.20
TVM4	400.0 - 999.9	35.0 - 999.9	$d_N + 14.0$	7.00	$d_N + 22.0$	9.5	2.80	+0/-0.20	1.6	0.51	0.60	0.30	0.25

Wichtiger Hinweis

Einbauvorschläge, Materialempfehlungen, Parameter und weitere bereitgestellte Daten unterliegen immer dem spezifischen Anwendungsgebiet und der Anwendung, bei der die Dichtung eingesetzt werden soll, insbesondere der Interaktion der Dichtung mit anderen Komponenten der Anwendung. Daher stellen sie weder eine Vereinbarung zur Rechts- und Sachlage noch eine Qualitätsgarantie dar. Technische Änderungen und Fehler vorbehalten.